

Installationsanleitung - LED Wandanbauleuchte

1. Verwendung

Diese moderne und energieeffiziente Wandleuchte lässt sich im Innen- sowie im Außenbereich verwenden. Der Leuchtengrundkörper besteht aus Aluminium um ein ausgezeichnetes passives Wärmemanagement bereit zu stellen und wird mit einem unvergänglichen Farbanstrich oberflächlich veredelt. Das Vorschaltgerät (VSG) ist energieeffizient und langlebig ausgelegt. Es zeichnet sich weiter durch sein sofort Start, kein Flackern und kein Brummen aus. Die Lichtaustrittsfläche ist durch die opale Polycarbonat Abdeckung sehr homogen und erzielt mit dem überwiegenden nach unten gerichteten Licht eine sanfte komfortable Atmosphäre. Der Haupteinsatz dieser Leuchten findet in/an Wohnungen, Hotels, Foyers, Fluren usw. statt, in denen die konventionelle Beleuchtung durch eine LED Version ersetzt werden soll.

2. Lieferumfang

- Leuchte inkl. Vorschaltgerät
- Abdichtungsdeckel & Montagebügel inkl. Befestigungsschrauben (vormontiert)
- Installationsanleitung

3. Sicherheitshinweise

Die Installation und Wartung der Leuchten sollte ausschließlich von geschultem Fachpersonal unter den geltenden anzuwendenden Sicherheitsregeln vorgenommen werden.

Sollte vor Installation ein Defekt erkennbar sein, installieren Sie die Leuchte nicht und setzen Sie sich mit dem Hersteller in Verbindung.

Die Installation der Leuchte ist nur in passenden Umgebungsbedingungen vorzunehmen.

4. Montageschritte (1) bis (4)

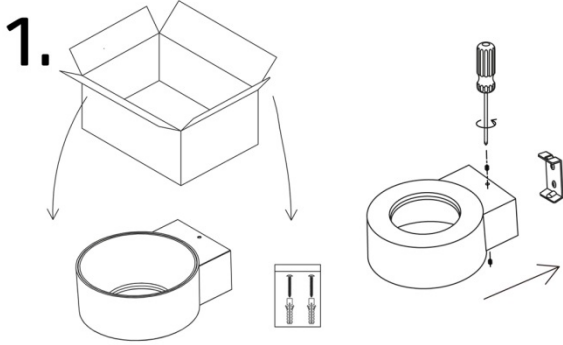
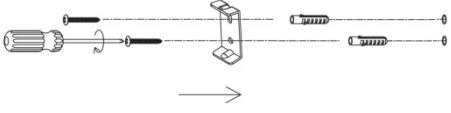
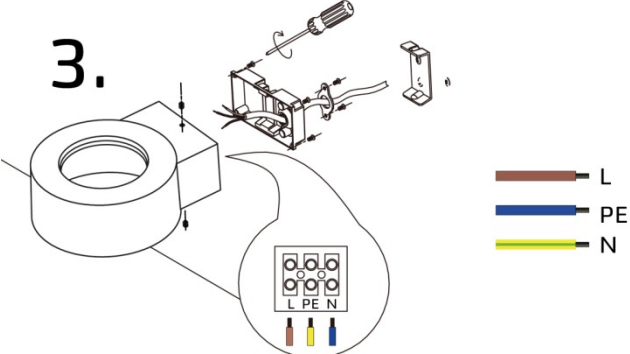
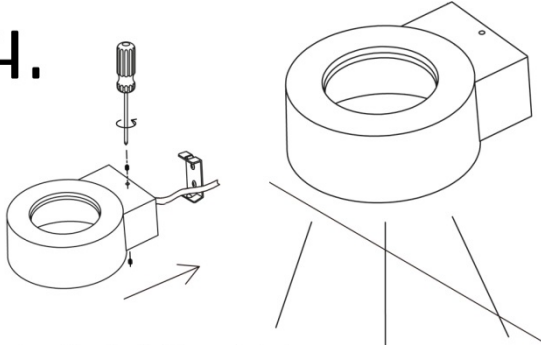
<p>1.</p>  <p>Entnehmen Sie die Wandleuchte und stellen Sie je nach Wandbeschaffenheit entsprechendes Befestigungsmaterial bereit. Lösen Sie den Befestigungsbügel.</p>	<p>2.</p>  <p>Bohren Sie die Befestigungslöcher und montieren Sie den Montagebügel zur Leuchtengehäuseaufnahme.</p>
<p>3.</p>  <p>Schrauben Sie die Gehäuseabdeckung ab und schließen Sie die 3 pol. Zuleitung entsprechend polrichtig an der Anschlussklemme an!</p> <p>— L — PE — N</p>	<p>4.</p>  <p>Schrauben Sie die Gehäuseabdeckung wieder sorgfältig an, führen Sie die Leuchte mit den Befestigungslöchern deckungsgleich auf die Haltebügel-löcher und fixieren Sie die Leuchte mit den Madenschrauben!</p>

Wichtige Hinweise:

Bei der Installation darauf achten die Leitungen nicht zu beschädigen.

Bei Eingriff oder Veränderung der Artikel erlischt deren Garantie.

Installationsanleitung - LED Wandanbauleuchte

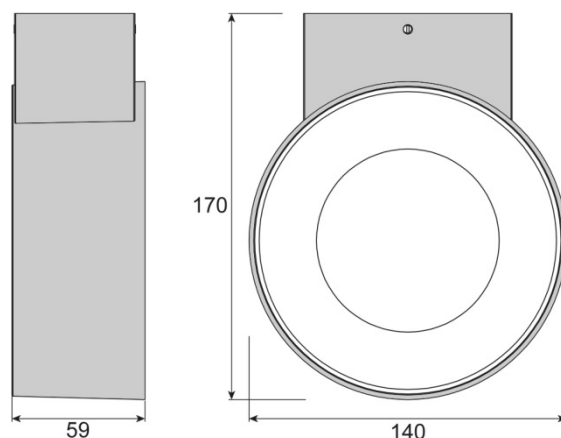

5. Wartung und Pflege

Die Beleuchtungseinheit besteht aus langlebigen direkt verbauten LED Bauteilen die nicht ausgetauscht werden können. Die Wartung beschränkt sich somit auf eine Reinigung der Leuchte. Die Reinigung der Leuchte immer im ausgeschalteten und abgekühlten Zustand vornehmen. Reinigen Sie die Leuchte mit einem handfeuchten Tuch und benutzen Sie keine chemischen Zusätze.

6. Technische Daten

Artikel Nr.:	101398	101400
Rahmenfarbe	weiß	schwarz
Farbtemperatur (K)	3000 (WW)	
Leuchtenlichtstrom (Lm)	600	
Produkt Maße (mm)	170 x 140 x 59	
Vorschaltgerät Eingangsspannung (VAC)	200 ~ 240	
Dimmbar	nein	
Eingangsstrom (A)	0.04	
Leistung (W)	8	
Power Faktor	>0.9	
Abstrahlwinkel (°)	120	
Lebensdauer (h)	50000	
Schutzart	IP65	
Schutzklasse	1	
Verwendungstemp. (°C)	-20 ~ 45	
CRI (Ra)	>80	

7. Entsorgung

Ist das Ende der Lebensdauer des Produktes erreicht, bringen Sie es bitte fachgerecht zu einer ausgewiesenen Elektroaltgeräte-Sammelstelle und entsorgen Sie das Produkt nicht über den Hausmüll. - DANKE -

